

ホース巻取機 8.5 (P-1型) 説明書 <組立図>

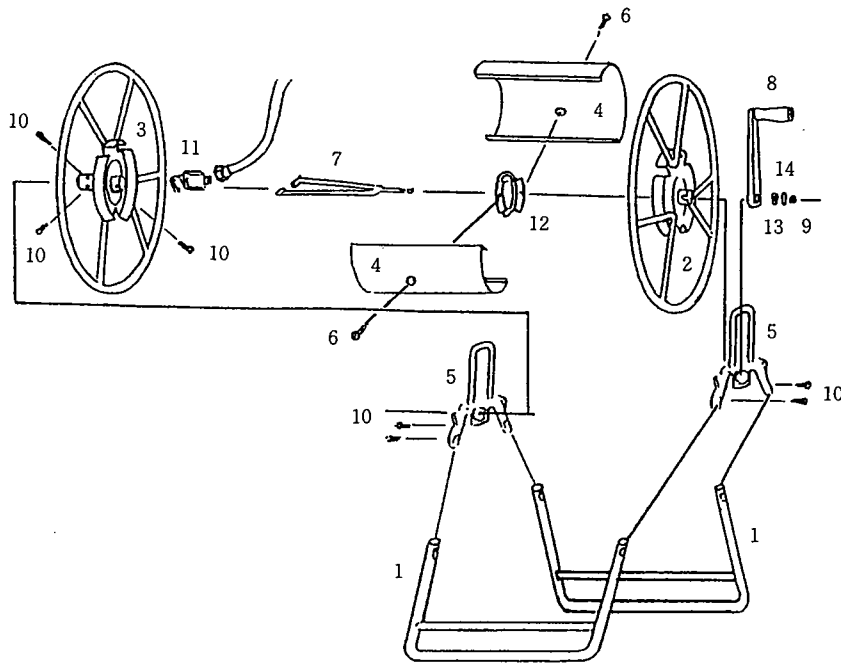

縦×横×高(mm)	550×580×550
ホース巻取長さ	150m
重量	8kg

部番	部品名称	個数
1	脚	2
2	大輪(ハンドル側)	1
3	大輪(ホース取出側)	1
4	ドラム	2
5	支柱	2
6	ナベ小ネジ	2
7	連結金具	1
8	ハンドル	1
9	8mmナット	1
10	8mmボルト	7
11	ホースより戻し金具	1
12	中板	1
13	8mm平座金	1
14	8mmバネ座金	1

● 組立方法 ●

1. 巻取機の組立

- (1) 【3】大輪(ホース取出側)の2ヶ所の穴に【7】連結金具のL部をひっかける。
- (2) 【4】ドラム(2枚)で【12】中板をはさみ、両端を大輪【2】【3】の溝にはさみ込みながら【6】ナベ小ネジを取付ける。その際、【7】連結金具のネジ部は【12】中板の穴と【2】大輪(ハンドル側)の中心穴部を通して下さい。
- (3) 組み立てた巻取機部の両側に【5】支柱(2ヶ)をはさみ込みながら【1】脚(2ヶ)を組付け、【10】ボルトで締め付けます。
- (4) 【7】連結金具のネジ部を【8】ハンドル【13】平座金【14】バネ座金の順に組み込み【9】ナットで強く締め付けて下さい。

2. ホースの巻付け

巻付けるホースのメネジ部に【11】ホースより戻し金具を組付け、これを巻取機内側より外側へ引き出し【11】ホースより戻し金具を【10】ボルトで固定する。この後、ホースを巻付ける。

● 御使用上の注意

1. 御使用前に各部のネジがゆるんでないかお調べ下さい。
2. 使用後収納される場合はホースの中に、薬液が残らぬようにして下さい。
3. 本機を一段高い所において静かに巻取り下さい。