

パーツリスト

製品名 乾電池式動噴

型式 DP-10

仕向先 株式会社 麻場

	ブロック名	頁	版数
1.	分解図	1/2	1.1
2.	分解図	2/2	1.2
3.	圧力SW	1/1	1.3
4.			
5.			
6.			
7.			

型式分類	製品コード	備考
DP-10	450112980	

サービスセンター発行	
登録番号	545-002

	登録年月日
初版	2010.08.19
2	
3	
4	
5	

登録番号	545-002
製品名	乾電池式動噴
型式	DP-10
ブロック名	分解図
版数	1.1

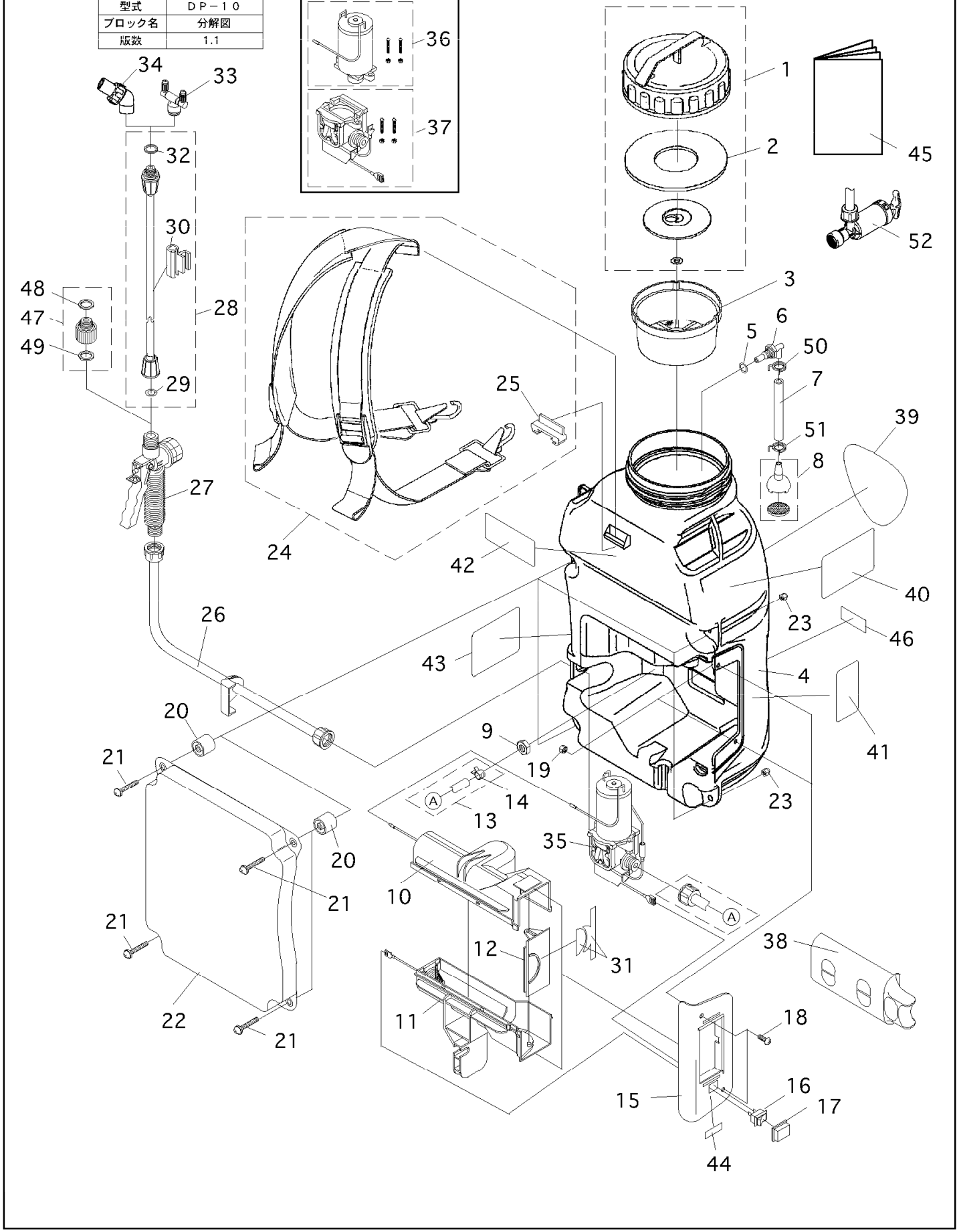
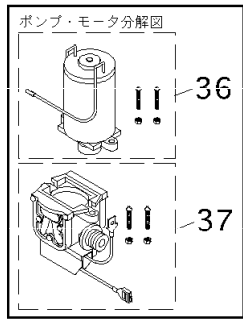

構成

乾電池式動噴
DP-10

545-002-圧力SW-1/1

版数：1.3

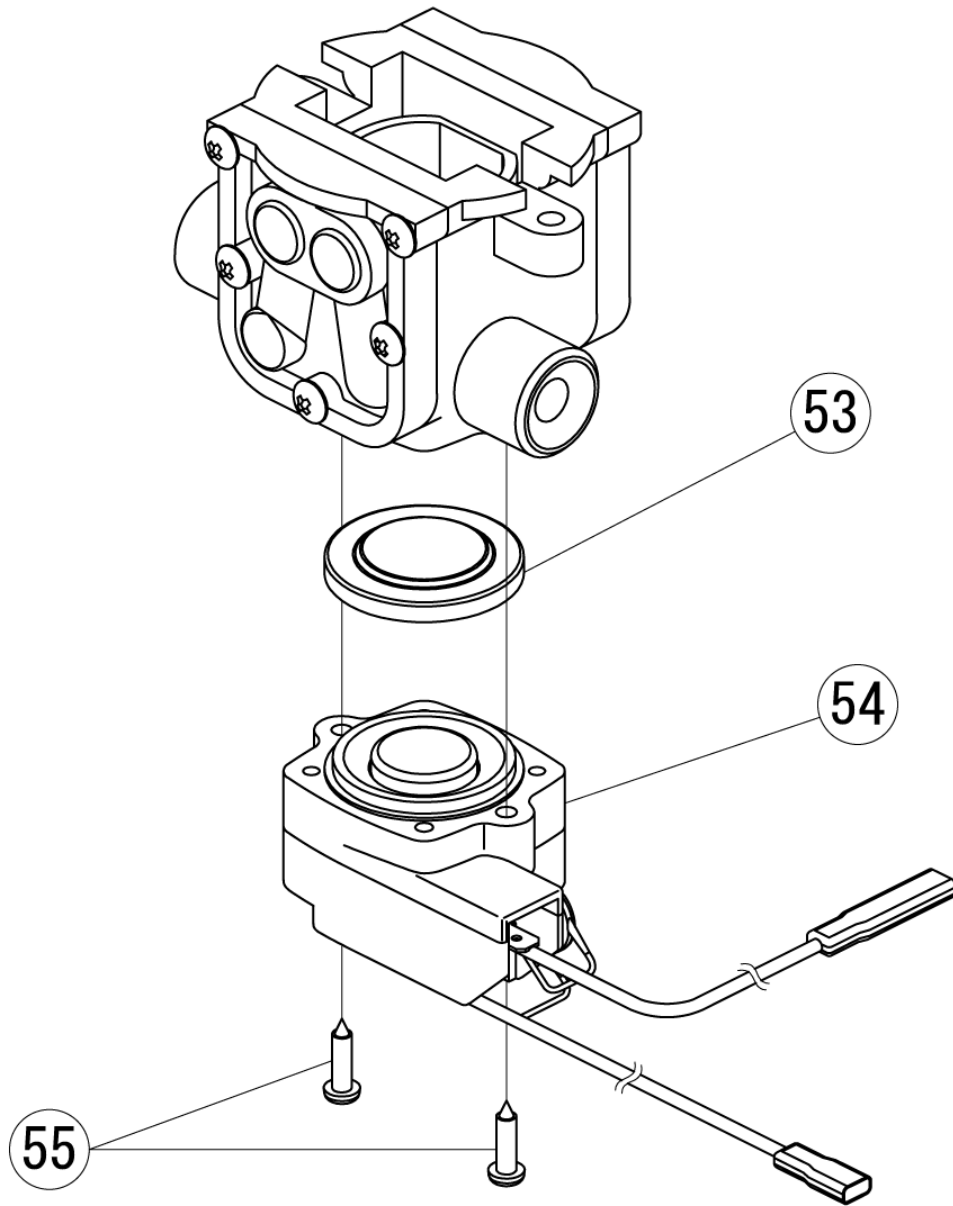

※圧カスイッチの向きは、機種によって異なる場合があります。

登録番号	545-002
品名	乾電池式動噴
型式	DP-10
ブロック名	圧カSW
版数	1.3

