

ホース巻取機 8.5 (STH型) 使用説明書 <組立図>

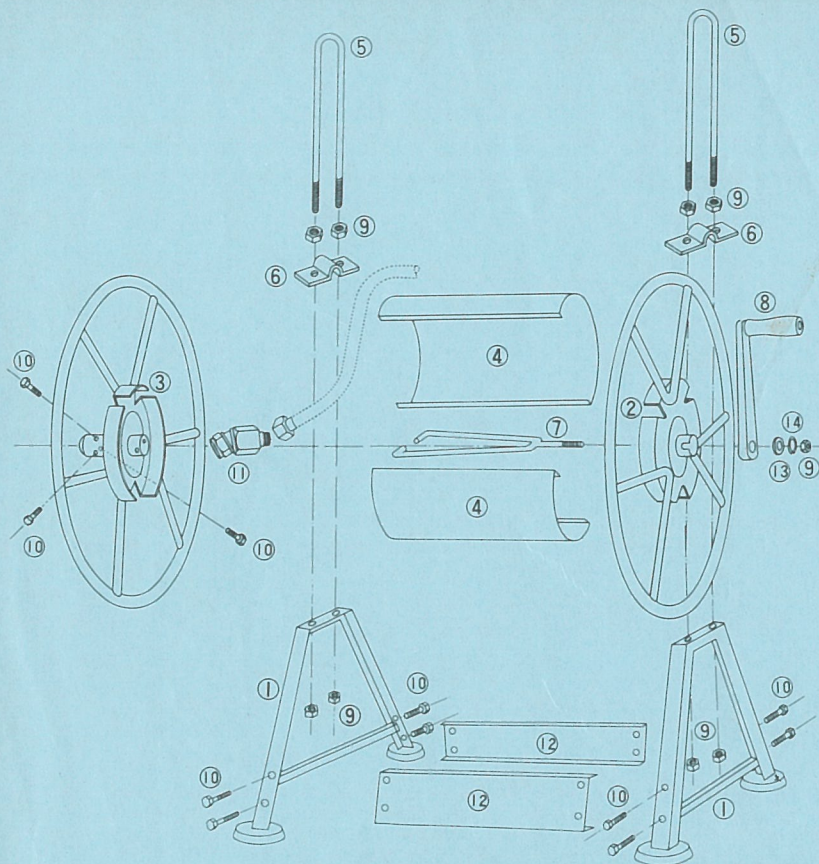

■仕様

縦×横×高	540×520×550
ホース巻取り長さ	150m
重量	8.6kg

部番	部品名称	個数
①	台	2
②	大輪(ハンドル側)	1
③	大輪(ホース取出側)	1
④	ドラム	2
⑤	吊手金具	2
⑥	大輪止金具	2
⑦	連結金具	1
⑧	ハンドル	1
⑨	8 mm ナット	9
⑩	8 mm ボルト	11
⑪	ホースより戻し金具	1
⑫	台側板	2
⑬	平ワッシャー	1
⑭	スプリングワッシャー	1

●組立方法

1. 脚部の組立

①台に⑫台側板を取付け、⑩ボルトで固定する。

2. 巻取機の組立

- ③大輪(ホース取出側)の二ヶ所の穴に⑦連結金具のL部をひっかける。
- ④ドラム(2枚)を②大輪(ハンドル側)③(ホース取出側)の溝にはさみ込む。
そのさい、⑦連結金具のネジ部は②大輪(ハンドル)の中心穴を通す。
- ⑦連結金具のネジ部を⑧ハンドル⑬平ワッシャー⑭スプリングワッシャーの順に組み込み⑨ナットを強く締めつける。

3. 全体の組立

- 完成した脚部に、完成した巻取機部をのせる。
- ①台の上部分の巻取機をのせた部分に⑥大輪止金具をのせ、⑤吊手金具に⑨ナットを両端各1ヶつけたものを差し込み、⑨ナットで締めつけ固定する。

4. ホースの巻付け

巻付けるホースのメネジ部に⑪ホースより戻し金具を組みつけ、これを巻取機内側より外側へ引出し⑩を⑩ボルトで固定する。この後、ホースを巻つける。

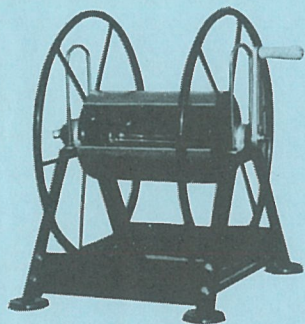

ホース巻取機8.5(STH型)

●ご使用上の注意

- 御使用前に各部のネジがゆるんでいないか御調べ下さい。
- ⑥大輪止金具上部より注油して下さい。
- 使用后収納される場合はホースの中に、薬液が残らぬ様にして下さい。
本機を一段高い処に置いて静かに巻取り下さい。