

# 灌水用ホース巻取機ATH-1型 使用説明書



麻場産業株式会社

〒381-8530 長野県 長野市 北長池 1443番地

☎026 (244) 1317 (代)

## ■仕様

縦×横×高	570×650×1050(mm)
重量	9.2kg
ホース巻取長さ	50m

部番	部品名称	個数
①	台座	1
②	支柱取付台	1
③	蝶ボルト8mm	2
④	L型固定金具10mm	1
⑤	支柱	1
⑥	大輪	1
⑦	平座金	1
⑧	割ピン	1
⑨	カラー	2
⑩	ハンドル	1

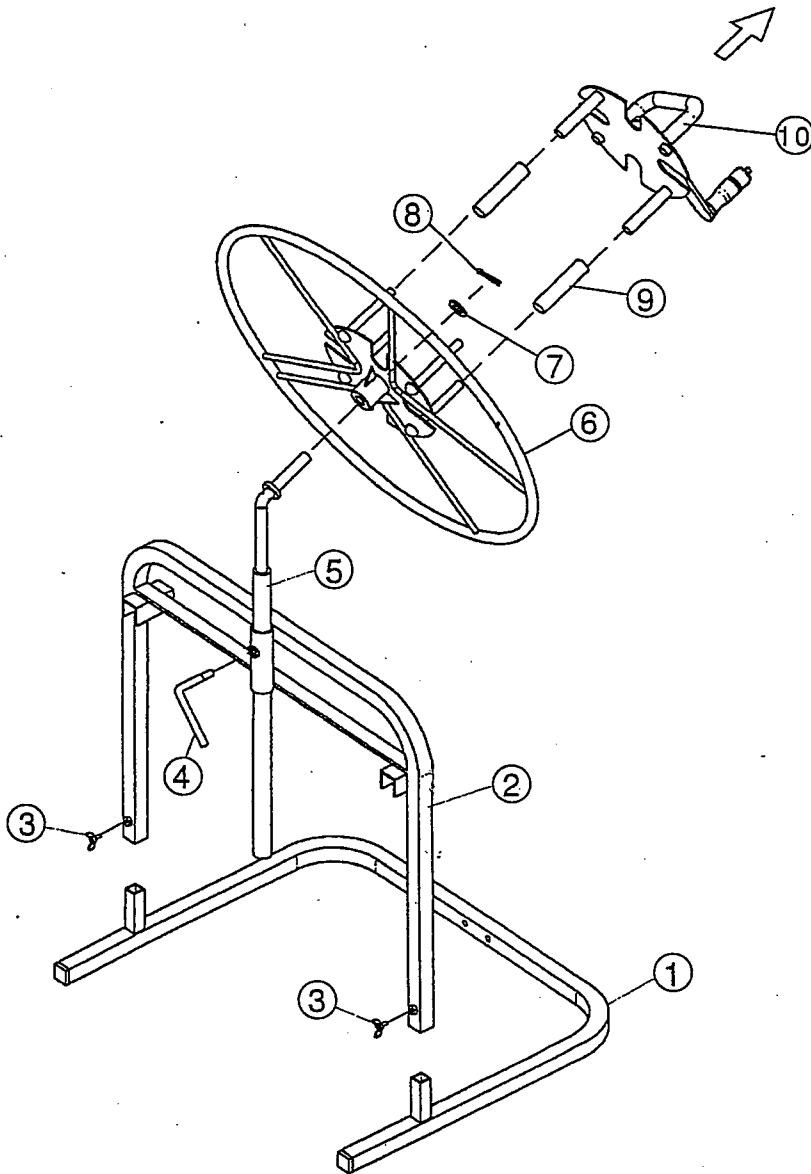

## ●組立方法

- ①台座に②支柱取付台を取付け、③蝶ボルトで固定する。
- ⑤支柱を②支柱取付台の円筒部分に通し、④L型固定金具で締め付け固定する。
- ⑥大輪を⑤支柱の中心に通し、⑦平座金⑧割ピンの順に組み込む。その際、⑧割ピンの先端を曲げておく。
- ⑥大輪に⑨カラーと⑩ハンドルを組み付ける。

## ●使用方法

本製品は、ホース巻取後そのままの状態でもなどで縛ることが出来ます。  
⑩ハンドルを矢印の方向に抜くと簡単にホースが取り外せます。

- ### ●ご使用上の注意
- ご使用前に各部のネジがゆるんでいないかお調べください。
  - 使用後収納される場合はホースの中に液が残らぬようにしてください。
  - 本機は平らな所に設置し使用してください。