

登録番号	543-127
型式	バッテリー式除草エース BP-20WA
ブロック名	本体部
版数	1.2

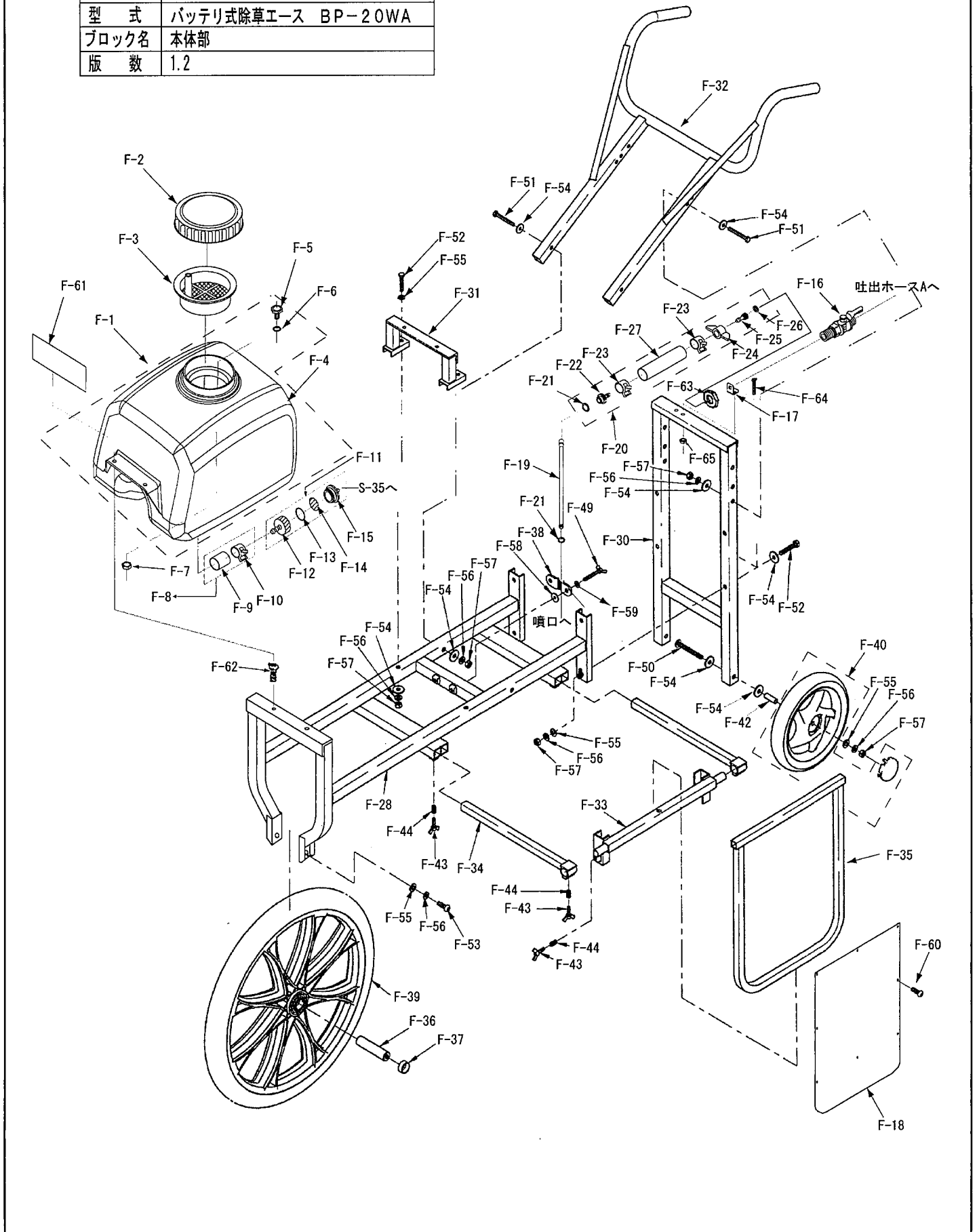

登録番号	543-127
型式	バッテリー式除草エース BP-20WA
ブロック名	本体部
版数	1.2

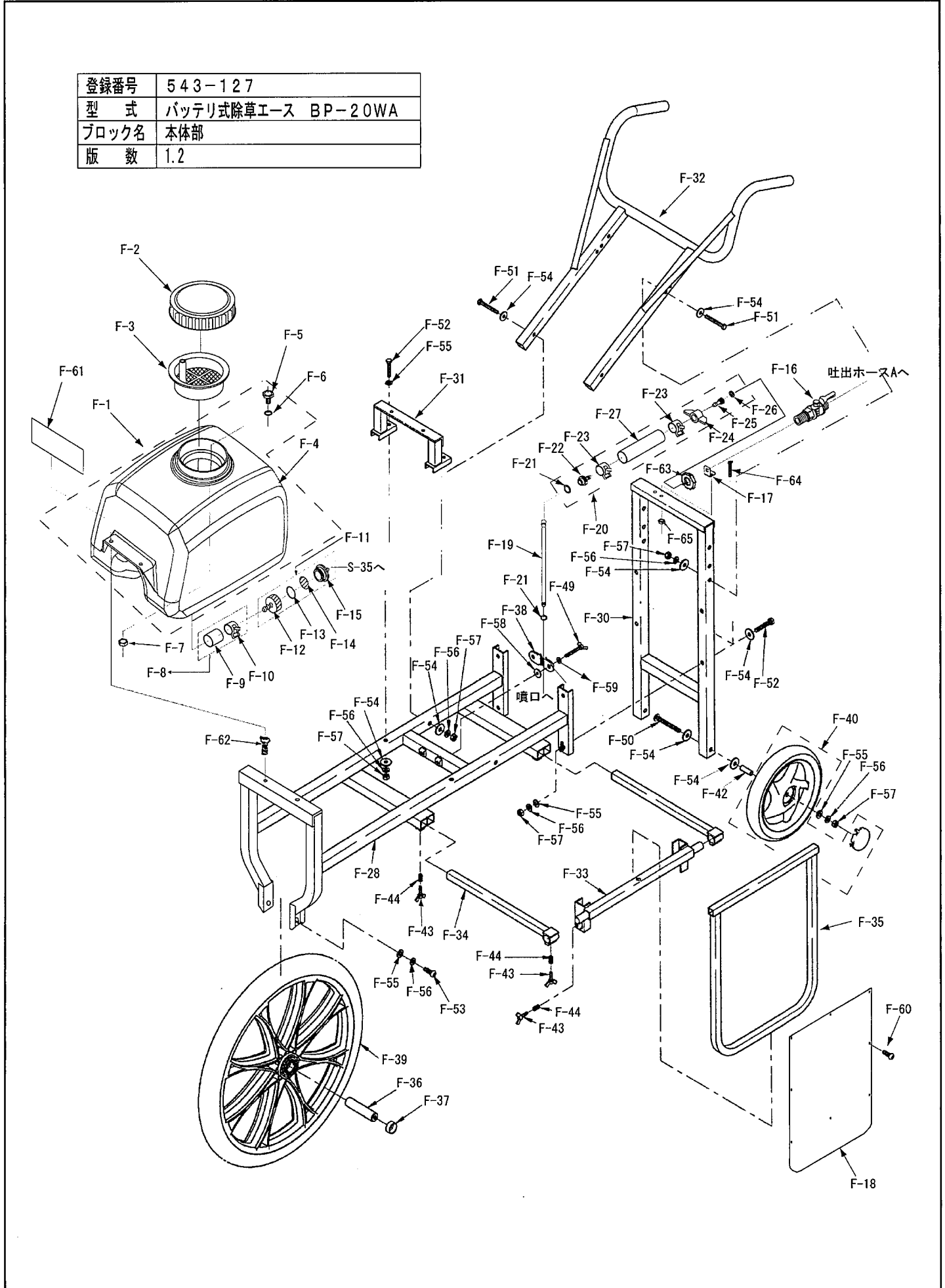

バッテリー式除草エース
BP-20WA

543-127-フレーム部-3/3

版数：1.2

登録番号	543-127
型式	バッテリー式除草エース BP-20WA
ブロック名	本体部
版数	1.2

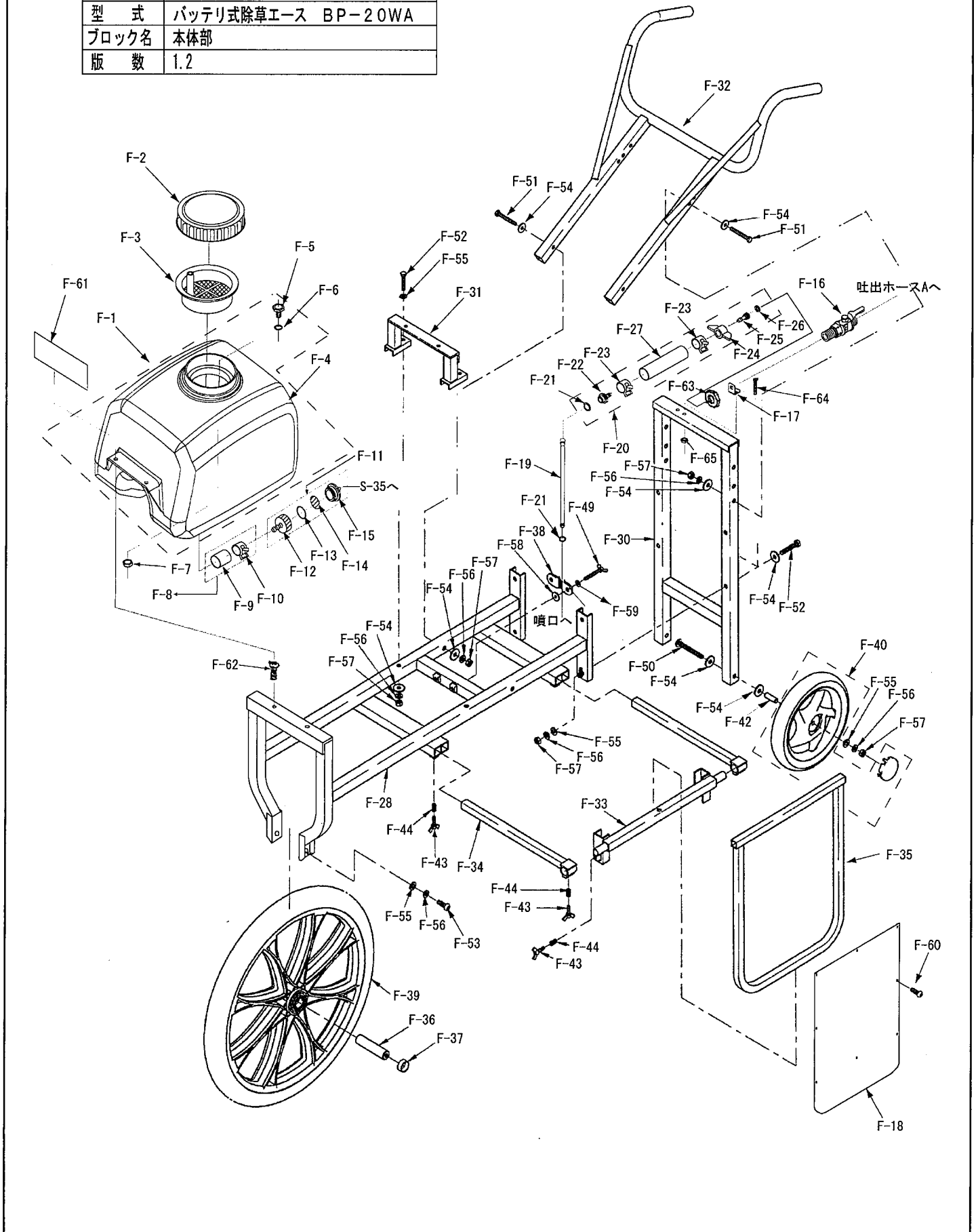

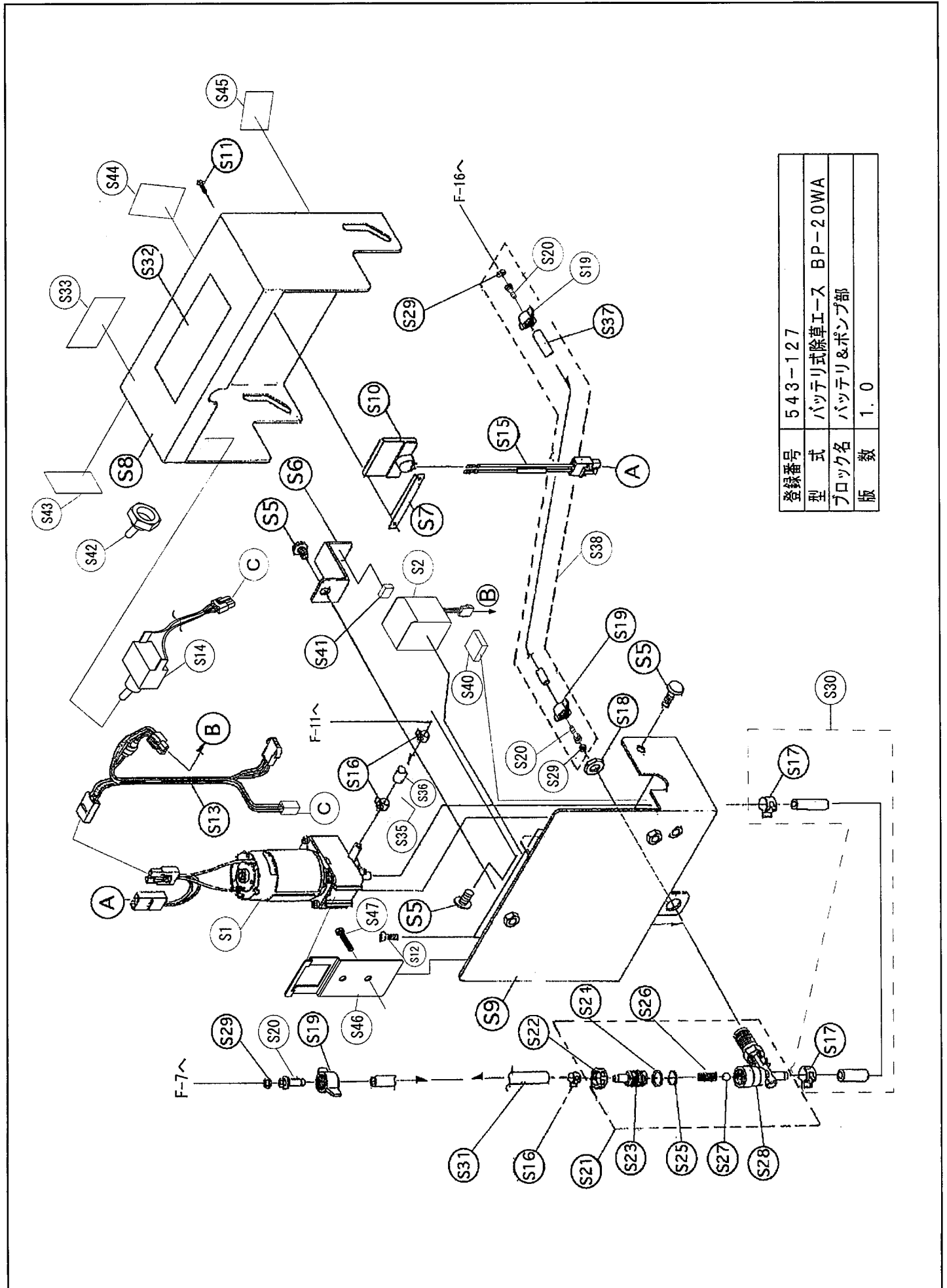

登録番号	543-127
型式	バッテリー式除草エース BP-20WA
ブロック名	バッテリー&ポンプ部
版数	1.0

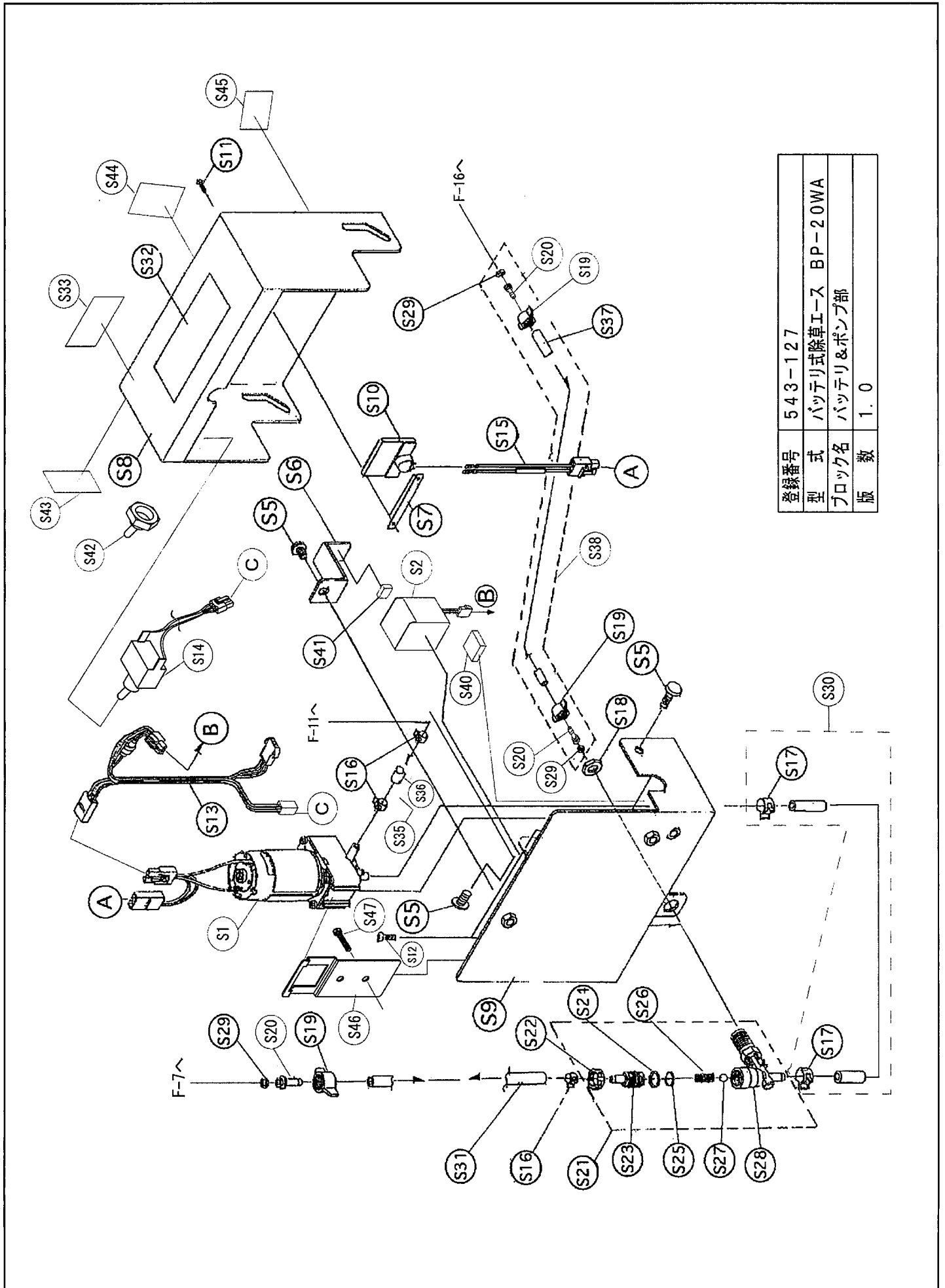

登録番号	543-127
型式	バッテリー式除草エース BP-20WA
ブロック名	バッテリー&ポンプ部
版数	1.0

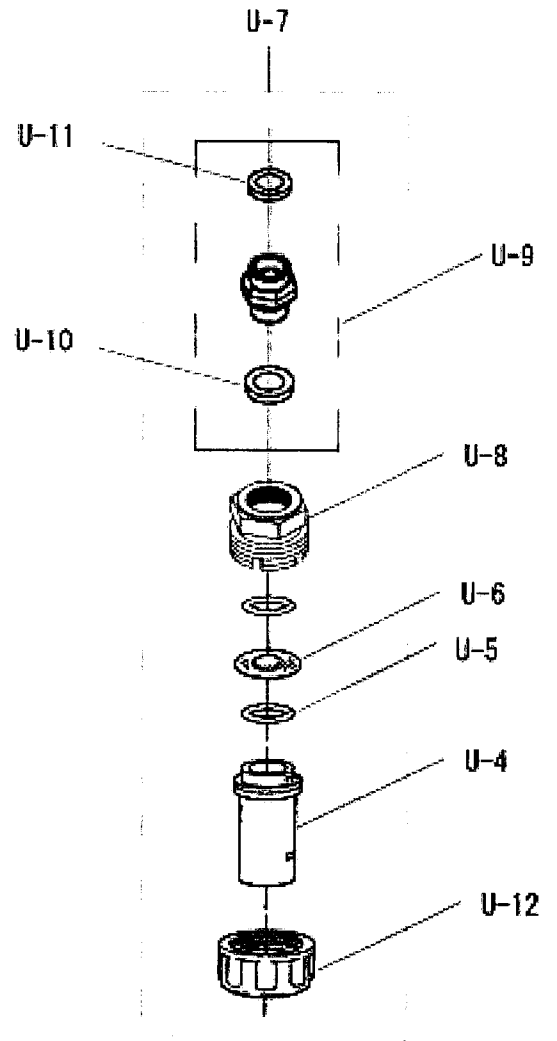
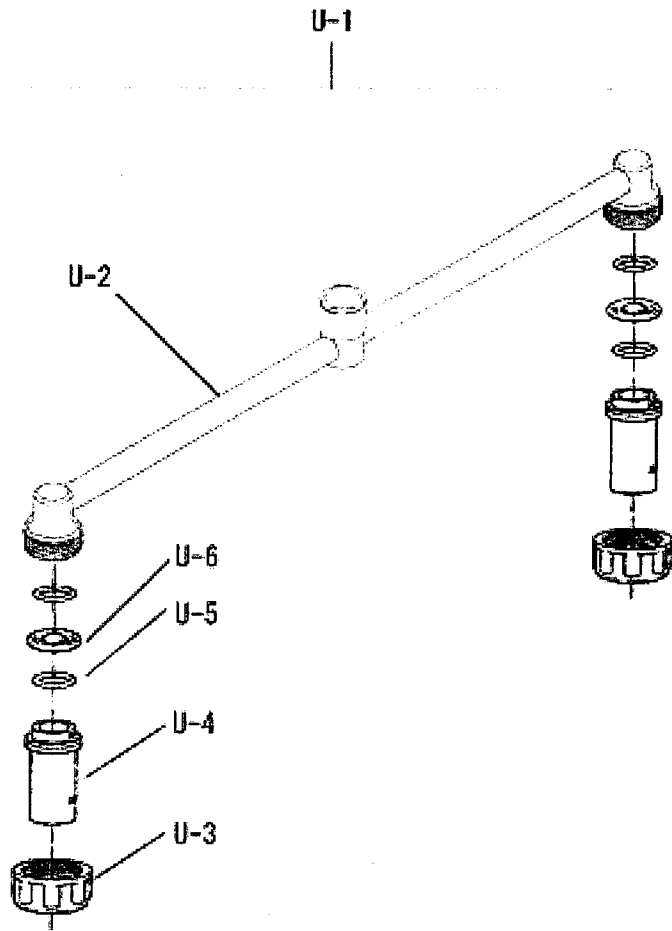

登録番号	543-127
型式	バッテリー式除草エース BP-20WA
ブロック名	噴口部
版数	1.0

構成

バッテリー式除草エース
BP-20WA

543-127-付属品-1/1

版数：1.0

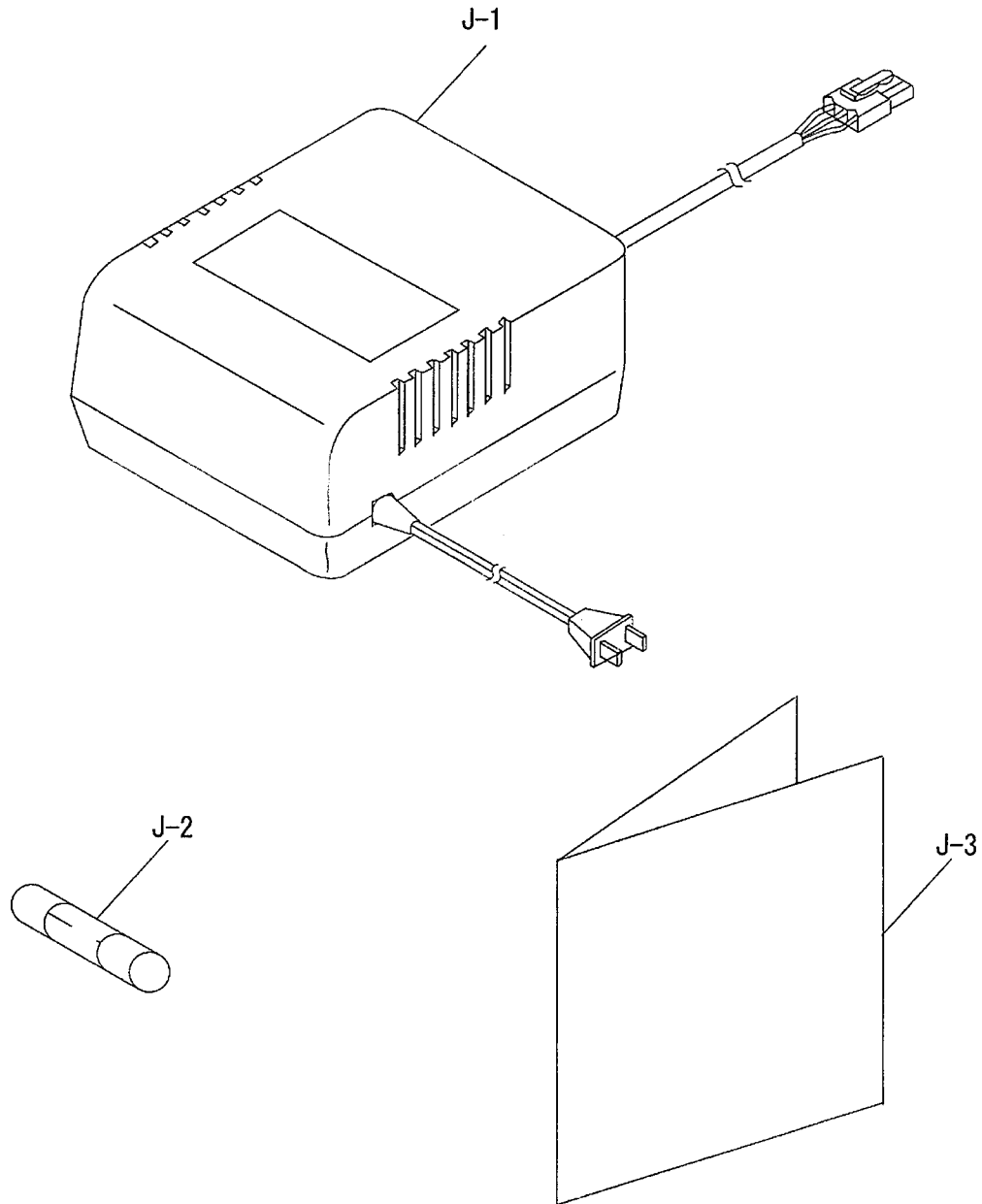

登録番号	543-127
型式	バッテリー式除草エース BP-20WA
ブロック名	付属品部
版数	1.0

