

パーツリスト

製品名 電動車両 電動運搬車

型式 AD-120

仕向先 株式会社 麻場

	ブロック名	頁	版数
1.	フレーム部	1/1	1.0
2.	スピードコントローラ部・バッテリー部	1/1	1.1
3.	付属品	1/1	1.0
4.			
5.			
6.			
7.			

型式分類	製品コード	備考
AD-120	450120550	

サービスセンター発行	
登録番号	1801-019

	登録年月日
初版	
2	
3	
4	
5	

登録番号	1801-019
製品名	電動運搬車
型式	AD-120
ブロック名	フレーム部
版数	1.0

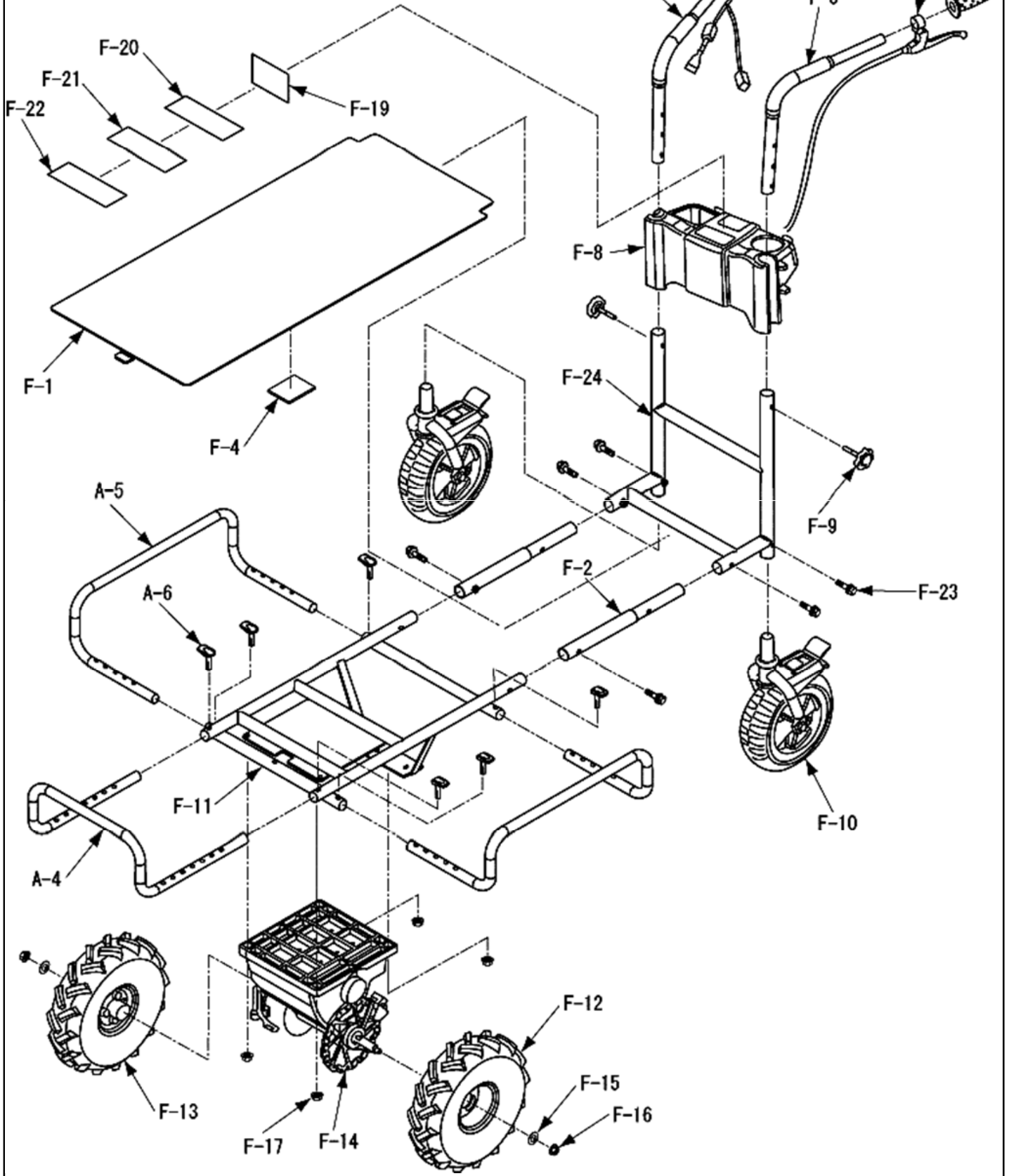

部品リスト

電動車両 電動運搬車
AD-120

1801-019-フレーム部-1/1

版数：1.0

記号	部品コード	部品名称/その他	使用数	代替コード	備考	区分
F-1	450123890	ベースプレート (防振スポンジ付)	1			
F-2	300230710	延長パイプ	2			
F-3	300231110	スピードコントローラ	1			
F-4	400734010	防振スポンジ 40*50*3.5	4			
F-5	890050010	3段伸縮左ハンドル	1			
F-6	890050020	3段伸縮右ハンドル	1			
F-7	890050030	ハンドルグリップ	2			
F-8	890050050	ハンドル固定枠	1			
F-9	890050060	ハンドル接続用ノブボルト	2			
F-10	890050080	後輪ASSY	2			
F-11	890050100	メインフレーム	1			
F-12	890050110	前輪ASSY (左)	1			
F-13	890050120	前輪ASSY (右)	1			
F-14	890050130	フロントディスクブレーキ	1			
F-15	890050140	ワッシャ	2			
F-16	890050150	ナット M10	2			
F-17	890050160	ナット M8	4			
F-18	890050070	ハンドルブレーキ	1			
F-19	692007000	バッテリー残量表示ラベル	1			
F-20	689040440	重要表示ラベル	1			
F-21	692007600	ブレーキ重要ラベル	1			
F-22	692007610	積載重要ラベル	1			
F-23	727046810	六角ボルト SW, HW付 M8*45	6			
F-24	890050260	連結固定フレーム	1			

登録番号	1801-019
製品名	電動運搬車
型式	AD-120
ブロック名	スピードコントローラ、バッテリー部
版数	1.0

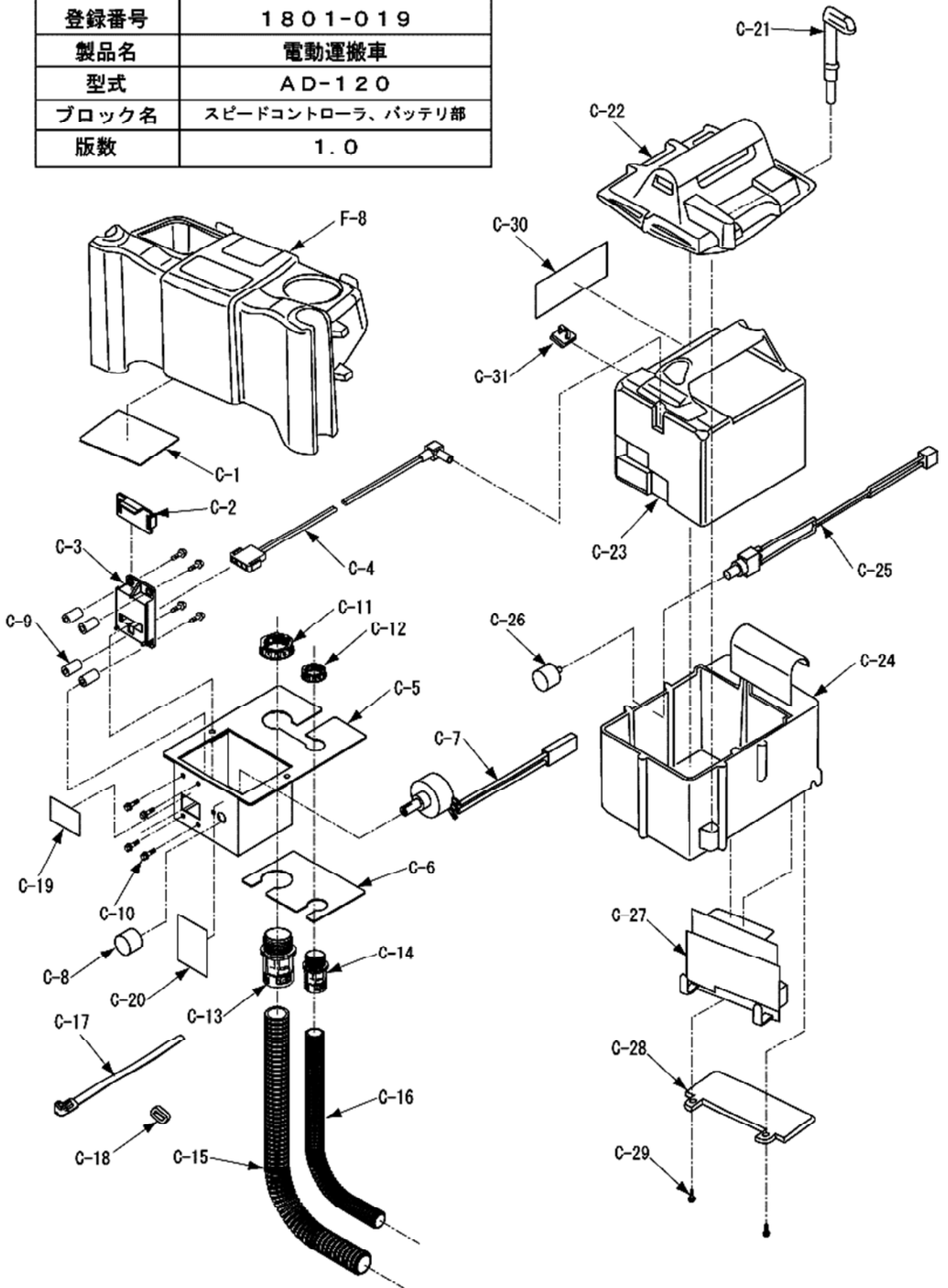

登録番号	1801-019
製品名	電動運搬車
型式	AD-120
ブロック名	付属品
版数	1.0

