

パーツリスト

製品名 エンジン式アルミ除草エース/アシスト付

型式 EP-20WA-D/-DX フレーム・ポンプ部/アシスト部

仕向先 株式会社 麻場

	ブロック名	頁	版数
1.	フレーム部	1/3	1.2
2.	フレーム部	2/3	1.2
3.	フレーム部	3/3	1.0
4.	ポンプ部	1/2	1.0
5.	ポンプ部	2/2	1.0
6.	アシスト部	1/1	1.2
7.			

型式分類	製品コード	備考
EP-20WA-D	450121760	
EP-20WA-DX	450126510	

サービスセンター発行	
登録番号	542-180A

	登録年月日
初版	2020.04.13
2	
3	
4	
5	

構成

エンジン式アルミ除草エース/アシスト付
EP-20WA-D/-DX フレーム・ポンプ部/アシスト部

542-180A-フレーム部-1/3

版数：1.2

登録番号	542-180
製品名	エンジン式アルミ除草エース
型式	EP-20WA-D
ブロック名	フレーム部
版数	1.0

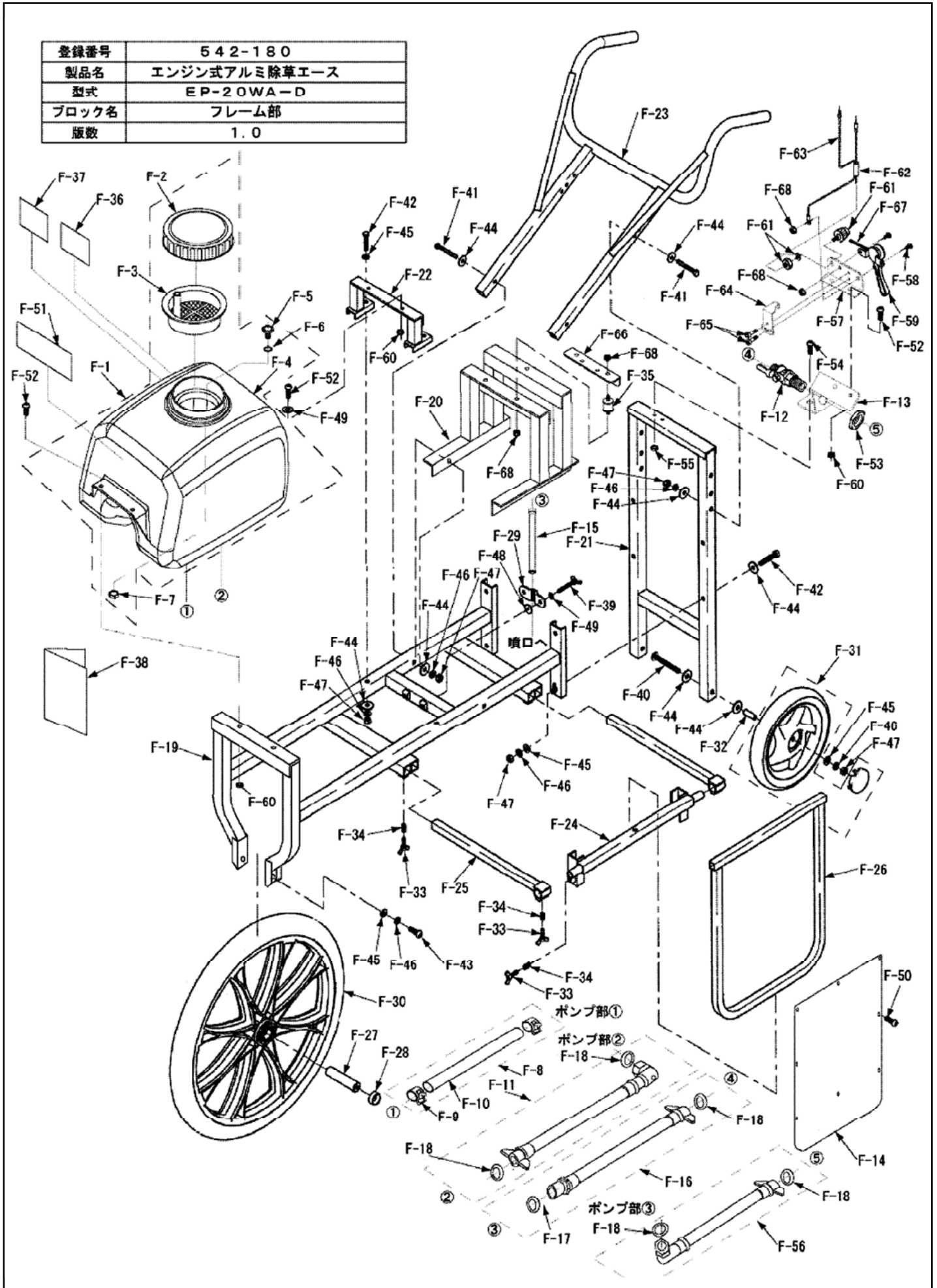

構成

エンジン式アルミ除草エース/アシスト付
EP-20WA-D/-DX フレーム・ポンプ部/アシスト部

542-180A-フレーム部-3/3

版数：1.0

登録番号	542-180
製品名	エンジン式アルミ除草エース
型式	EP-20WA-D
ブロック名	フレーム部
版数	1.0

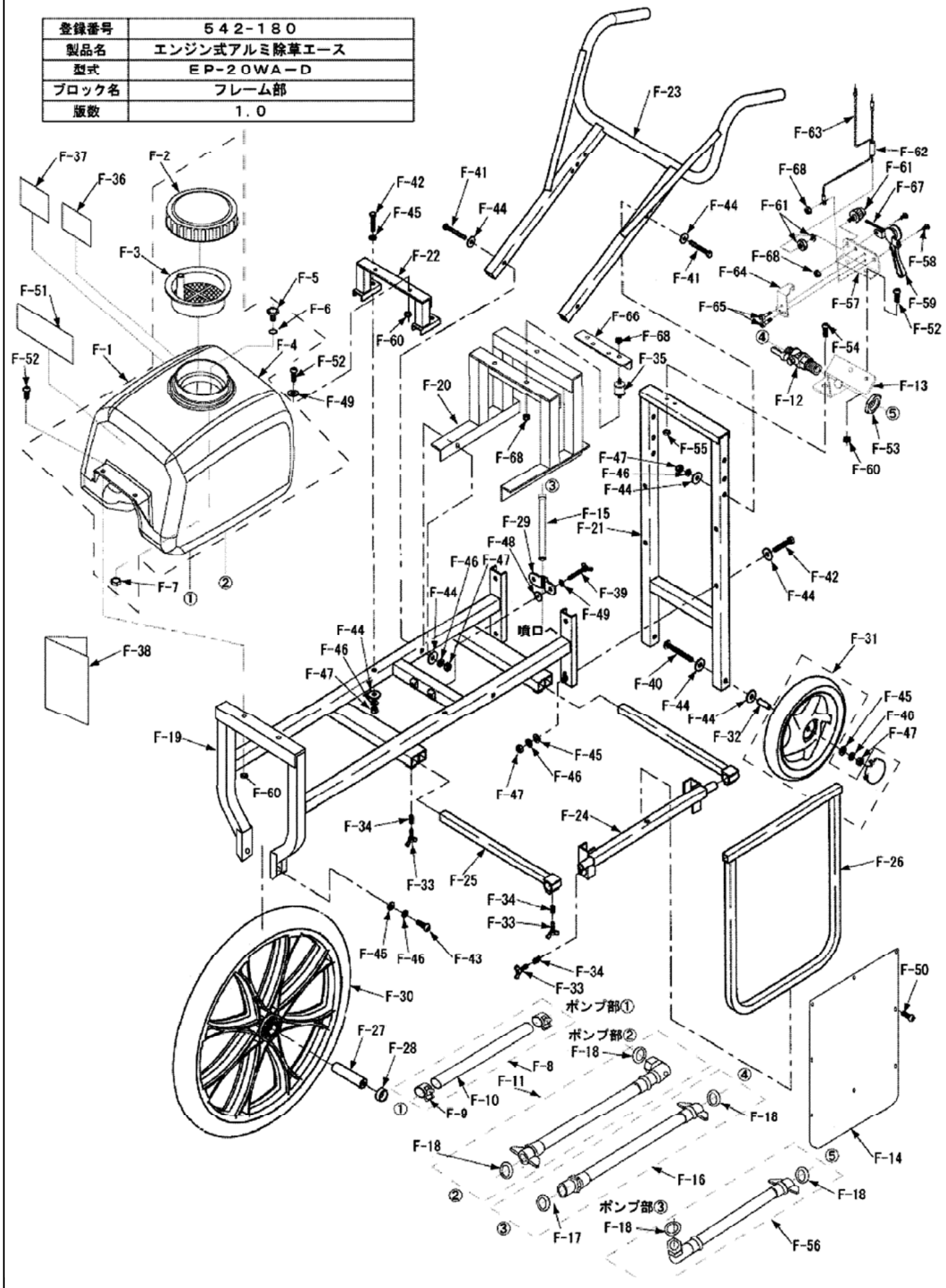

構成

エンジン式アルミ除草エース/アシスト付
EP-20WA-D/-DX フレーム・ポンプ部/アシスト部

542-180A-ポンプ部-1/2

版数：1.0

登録番号	542-180
製品名	エンジン式アルミ除草エース
型式	EP-20WA-D
ブロック名	ポンプ部
版数	1.0

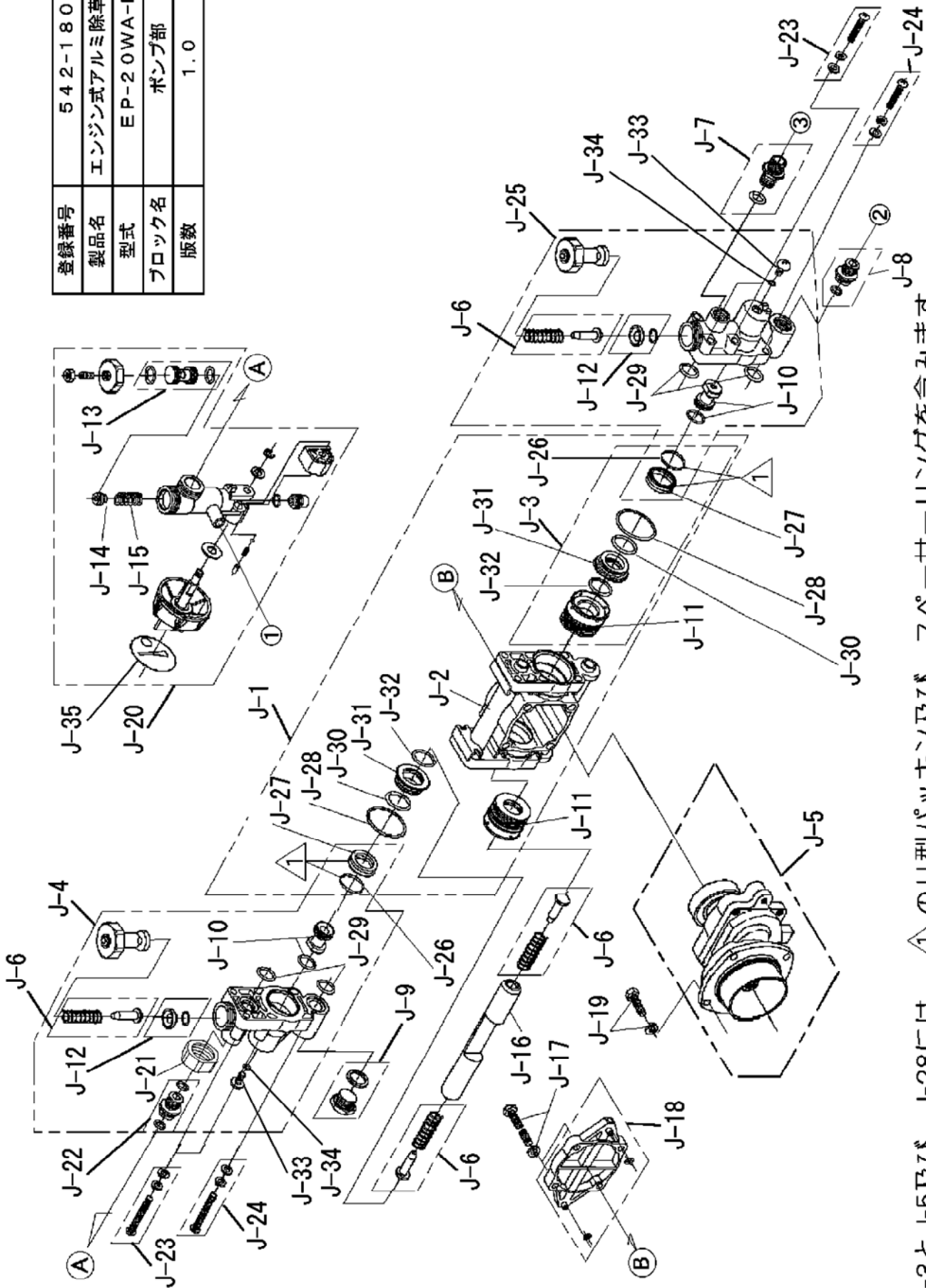

・ J-3とJ-5及び、J-28には、△のU型パッキン及び、△のU型パッキン及び、スペーサーリングを含みます。

部品リスト

エンジン式アルミ除草エース/アシスト付
EP-20WA-D/-DX フレーム・ポンプ部/アシスト部

542-180A-ポンプ部-1/2

版数：1.0

記号	部品コード	部品名称/その他	使用数	代替コード	備考	区分
J-1	450103090	ポンプ本体/パッキン	1			
J-2	450075510	ポンプ本体	1			
J-3	450073060	パッキンセット	1			
J-4	452009480	弁室部ASSY(調圧側)	1	452011240		
J-5	450113470	減速機部	1			
J-6	450074920	吸入、吐出弁セット	1			
J-7	450075680	吐出口ASSY	1			
J-8	450026420	吸水口ASSY	1			
J-9	450084940	吸水口プラグASSY	1			
J-10	450073100	吸入弁シートセット	1			
J-11	450071960	シールケース部ASSY	2			
J-12	450073110	吐出弁シートセット	1			
J-13	450075060	弁座セット	1			
J-14	400484430	調圧弁 弁	1			
J-15	400485410	調圧弁スプリング	1			
J-16	400428810	プランジャ	1			
J-17	727042640	座金六角ボルト M6*75 SW/HW付	4			
J-18	450075160	クランクカバー/Oリング付	1			
J-19	699042630	座金十字穴付六角ボルト M6*16 SW付	4			
J-20	450079070	調圧弁部ASSY	1			
J-21	400713810	ロックナット	1	400713811		
J-22	450073810	調圧弁ジョイント/OリングASSY	1			
J-23	450110440	ビス一式 M5*38 SW/HW付	2			
J-24	450110430	ビス一式 M5*25 SW/HW付	2			
J-25	450103060	弁室部ASSY(吐出側)	1	452013130		
J-26	400485810	スペーサリング	2			
J-27	400429310	U型パッキン	2			
J-28	972001350	Oリング 1A-S-35	2			
J-29	970007310	Oリング 1A-13. 1*2. 62	4			
J-30	970021010	Oリング 1A-P-21	2			

構成

エンジン式アルミ除草エース/アシスト付
EP-20WA-D/-DX フレーム・ポンプ部/アシスト部

542-180A-アシスト部-1/1

版数：1.2

